

ДВУХСТВОРЧАТЫЙ МЕЖФЛАНЦЕВЫЙ ОБРАТНЫЙ КЛАПАН PN10 и PN16

ПРИМЕНЕНИЕ:

Для систем распределения и подготовки воды, промышленного применения

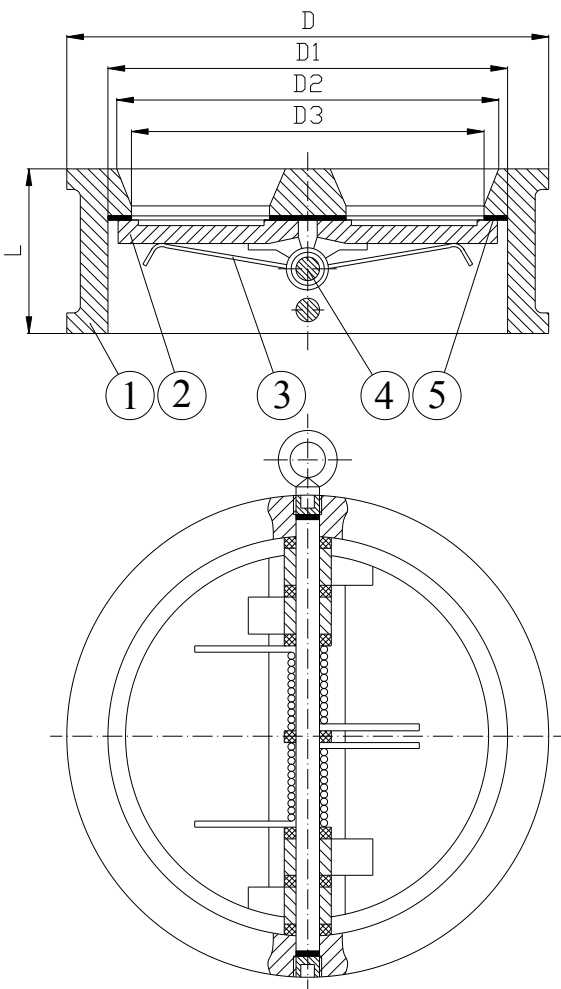
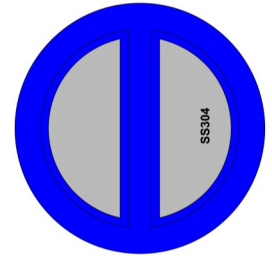

ВНЕШНИЙ ВИД:
СТРОИТЕЛЬНАЯ ДЛИНА:
ФЛАНЦЫ:
ТЕСТЫ:
РАБОЧАЯ ТЕМПЕРАТУРА:
РАБОЧЕЕ ДАВЛЕНИЕ:

EN 1074-3
EN 558 Series48
EN1092-2
EN 12266-1
Max + 90°C
Min 0,3 bar

ЧАСТИ	МАТЕРИАЛЫ	
	DN50 - DN300	DN350 - DN600
1 КОРПУС	EN-GJL 250	EN-GJS 400-15
2 ДИСКИ	СТАЛЬ НЖ AISI 304 (EN 1.4301)	
3 ПРУЖИНА	СТАЛЬ НЖ AISI 304 (EN 1.4301)	
4 ОСЬ	СТАЛЬ НЖ AISI 304 (EN 1.4301)	
5 УПЛОТНЕНИЕ	EPDM	

ПОКРЫТИЕ: Двухкомпонентное эпоксидное покрытие голубого цвета, толщиной мин. 200 мкм

DN	50	65	80	100	125	150	200	250	300	350	400	450	500	600	
D	PN10	107	127	142	162	192	218	273	329	384	440	491	541	594	696
	PN16	107	127	142	162	192	218	273	329	384	440	491	555	618	735
D1	65	80	94	117	145	170	224	265	312	366	410	450	500	624	
D2	44	54	69	86	109	128	179	224	268	315	365	396	436	531	
D3	55	64	85	106	126	155	203	265	310	350	403	442	492	595	
L	43	46	64	64	70	76	89	114	114	127	140	152	152	178	
Вес (кг)	1.5	2	2.8	4.1	6.4	8.5	13.5	22	30	48	65	78	110	157	