

арт. C080-PN10

арт. C080-PN16

DN 50 - 400

**СТВОРЧАТЫЙ МЕЖФЛАНЦЕВЫЙ ОБРАТНЫЙ КЛАПАН PN10 и PN16**

**ПРИМЕНЕНИЕ:**

Для систем распределения и подготовки воды; промышленного применения

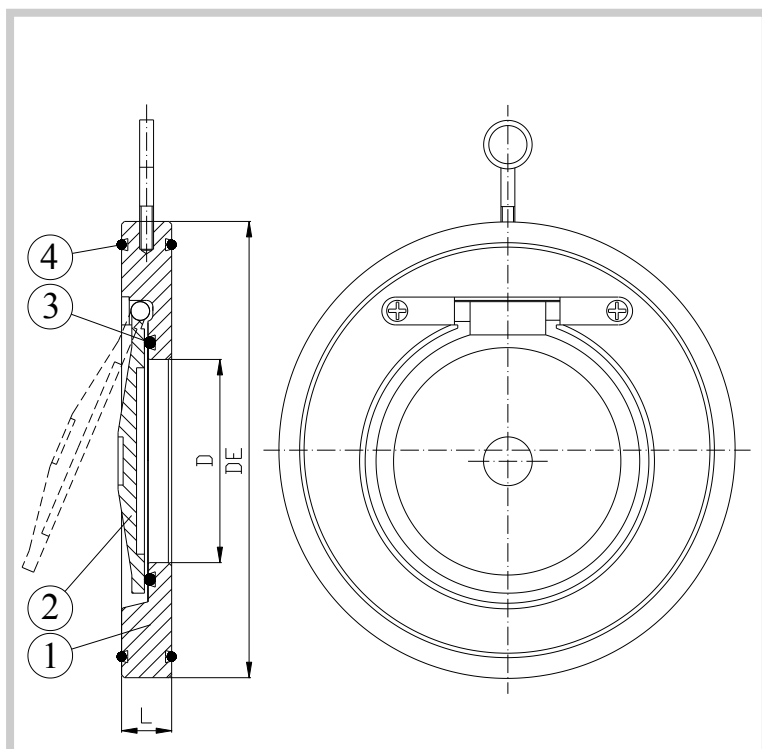
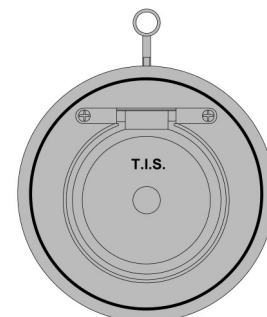

**ВНЕШНИЙ ВИД:**

**ФЛАНЦЫ:**

**ТЕСТЫ::**

**РАБОЧАЯ ТЕМПЕРАТУРА;**

**РАБОЧЕЕ ДАВЛЕНИЕ:**

EN 1074-3

EN1092-2

EN 12266-1

Max + 120°C

Min 0,3 bar

**ЧАСТИ**

**МАТЕРИАЛЫ**

**1 КОРПУС**

ГАЛЬВАНИЗИРОВАННАЯ  
УГЛЕРОДИСТАЯ СТАЛЬ

**2 ДИСК**

ГАЛЬВАНИЗИРОВАННАЯ  
УГЛЕРОДИСТАЯ СТАЛЬ

**3 УПЛОТНЕНИЕ  
ДИСКА**

VITON

**4 УПЛОТНЕНИЕ  
КОРПУСА**

EPDM

DN	D	DE		L	Вес (кг)
		PN10	PN16		
50	32	107	107	14	1.0
65	40	127	127	14	1.2
80	54	142	142	14	1.7
100	70	162	162	18	2.5
125	92	192	192	18	3.1
150	114	218	218	20	4.2
200	154	273	273	22	7.2
250	200	328	329	26	12.0
300	235	378	384	28	18.0
350	280	438	444	38	32.0
400	316	489	491	44	46.0

Узел клапана: только между фланцами размер EN 1092-2