

**TRANS**  
**QUADRO**®

[www.trans-quadro.com.pl](http://www.trans-quadro.com.pl)



**KATALOG • CATALOGUE • КАТАЛОГ**



**REGIONAL  
PROGRAMME**  
NATIONAL COHESION STRATEGY



Silesia.  
Positive energy

**EUROPEAN UNION**  
EUROPEAN REGIONAL  
DEVELOPMENT FUND



**Dynamicznie rozwijajaca się Spółka TRANS-QUADRO funkcjonuje na rynku od 1991 roku. Jako pierwsza w kraju rozpoczęła produkcję kształtek polietylenowych elektrooporowych, a później poszerzyła swój asortyment o kształtki doczołowe.**

**Obecna oferta Spółki zawiera szeroką gamę kształtek polietylenowych, które służą do łączenia rur metodą elektrooporową i doczołową w gazociągach, wodociągach oraz kanalizacjach.**



**TRANS-QUADRO is a dynamically developing company operating on the market since 1991. It was the first Polish company manufacturing electrofusion polyethylene fittings. Then it introduced butt fittings into its offer.**

**The current Company's offer contains a wide range of polyethylene fittings intended for connecting pipes with an electrofusion and butt method in gas, water and sewage pipelines.**



**Динамично развивающаяся компания TRANS-QUADRO существует на рынке с 1991 года. Она первая в Польше начала производство терморезисторных фитингов из полиэтилена и включилась во внедрение высокой технологии в строительство трубопроводных сетей из полиэтилена. Потом расширила свой ассортимент фитингами для сварки встык.**

**Актуальное предложение-оферта компании TRANS-QUADRO содержит широкий ассортимент полиэтиленовых фитингов, которые используются для соединения методом терморезисторной сварки и сварки встык в газопроводах, водопроводах и канализации.**

**Przedsiębiorstwo Wielobranżowe „TRANS-QUADRO” Sp. z o.o.  
42-520 Dąbrowa Górnicza, ul. Chemiczna 6**

**tel./fax +48 32 2685625, 32 2605265  
mobile +48 509 676 848**

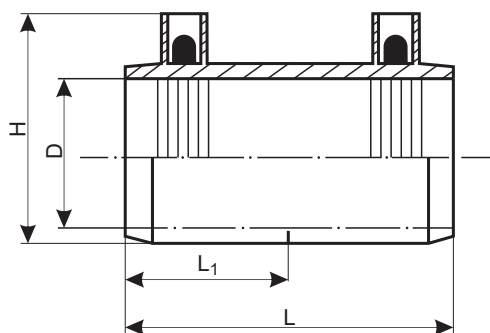

SDR 11, PE 100

Kod (code/код)	Numer katalogowy (catalogue number/ каталожный номер)	D [mm]	L [mm]	H [mm]	Cena [PLN] (price/цена)
ME 20	01E.TQ.ME20.11	20	68	47	9.00
ME 25	01E.TQ.ME25.11	25	68	55	10.00
ME 32	01E.TQ.ME32.11	32	68	63	10.00
ME 40	01E.TQ.ME40.11	40	77	73	11.00
ME 50	01E.TQ.ME50.11	50	84	85	15.00
ME 63	01E.TQ.ME63.11	63	98	98	18.00
ME 75	01E.TQ.ME75.11	75	118	109	27.00
ME 90	01E.TQ.ME90.11	90	145	124	31.00
ME 110	01E.TQ.ME110.11	110	147	145	40.00
ME 125	01E.TQ.ME125.11	125	166	168	59.00
ME 140	01E.TQ.ME140.11	140	174	193	71.00
ME 160	01E.TQ.ME160.11	160	180	206	79.00
ME 180	01E.TQ.ME180.11	180	197	228	105.00
ME 200	01E.TQ.ME200.11	200	217	260	126.00
ME 225	01E.TQ.ME225.11	225	235	271	170.00
ME 315	01E.TQ.ME315.11	315	272	392	360.00

10 bar GAZ / GAS / ГАЗ, 16 bar WODA / WATER / ВОДА

# ZASLEPKA ELEKTROOPOROWA



Electrofusion End Cap

Заглушка с закладным электронагревателем

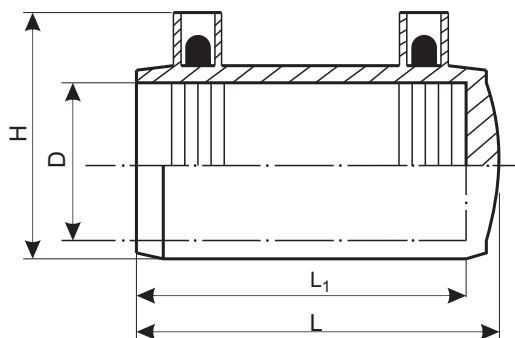

## SDR 11, PE 100

Kod (code/код)	Numer katalogowy (catalogue number/ каталожный номер)	D [mm]	L [mm]	L <sub>1</sub> [mm]	H [mm]	Cena [PLN] (price/цена)
ZE 20	02E.TQ.ZE20.11	20	70	61	47	13.00
ZE 25	02E.TQ.ZE25.11	25	70	62	55	13.00
ZE 32	02E.TQ.ZE32.11	32	69	61	63	14.00
ZE 40	02E.TQ.ZE40.11	40	79	71	73	16.00
ZE 50	02E.TQ.ZE50.11	50	87	77	85	21.00
ZE 63	02E.TQ.ZE63.11	63	102	90	98	25.00
ZE 75	02E.TQ.ZE75.11	75	124	108	108	34.00
ZE 90	02E.TQ.ZE90.11	90	150	133	124	40.00
ZE 110	02E.TQ.ZE110.11	110	151	133	144	53.00
ZE 125	02E.TQ.ZE125.11	125	186	79	170	101.00
ZE 160	02E.TQ.ZE160.11	160	221	87	210	158.00

10 bar GAZ / GAS / ГАЗ, 16 bar WODA / WATER / ВОДА

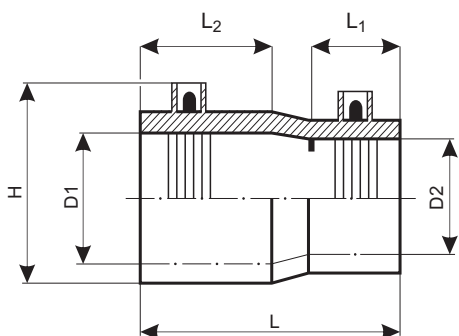

SDR 11, PE 100

Kod (code/код)	Numer katalogowy (catalogue number/ каталожный номер)	D <sub>1</sub> /D <sub>2</sub> [mm]	L [mm]	H [mm]	Cena [PLN] (price/цена)
RE 25/20	06E.TQ.RE25/20.11	25/20	79	51	11.00
RE 32/20	06E.TQ.RE32/20.11	32/20	76	62	12.00
RE 32/25	06E.TQ.RE32/25.11	32/25	76	62	12.00
RE 40/25	06E.TQ.RE40/25.11	40/25	89	71	16.00
RE 40/32	06E.TQ.RE40/32.11	40/32	87	73	18.00
RE 50/25	06E.TQ.RE50/25.11	50/25	92	84	20.00
RE 50/32	06E.TQ.RE50/32.11	50/32	93	84	21.00
RE 50/40	06E.TQ.RE50/40.11	50/40	99	84	22.00
RE 63/25	06E.TQ.RE63/25.11	63/25	102	98	28.00
RE 63/32	06E.TQ.RE63/32.11	63/32	102	98	28.00
RE 63/40	06E.TQ.RE63/40.11	63/40	102	98	28.00
RE 63/50	06E.TQ.RE63/50.11	63/50	102	98	28.00
RE 75/50	06E.TQ.RE75/50.11	75/50	146	112	51.00
RE 75/63	06E.TQ.RE75/63.11	75/63	146	112	51.00
RE 90/63	06E.TQ.RE90/63.11	90/63	154	130	53.00
RE 90/75	06E.TQ.RE90/75.11	90/75	156	130	74.00
RE 110/63	06E.TQ.RE110/63.11	110/63	204	155	76.00
RE 110/90	06E.TQ.RE110/90.11	110/90	173	153	76.00
RE 125/90	06E.TQ.RE125/90.11	125/90	216	160	80.00
RE 125/110	06E.TQ.RE125/110.11	125/110	224	161	80.00
RE 140/125	06E.TQ.RE140/125.11	140/125	224	181	90.00
RE 160/110	06E.TQ.RE160/110.11	160/110	228	228	100.00
RE 160/125	06E.TQ.RE160/125.11	160/125	234	201	110.00
RE 160/140	06E.TQ.RE160/140.11	160/140	234	201	120.00

# KOLANO ELEKTROOPOROWE 90°



Electrofusion Elbow 90°

Отвод 90° с закладным электронагревателем

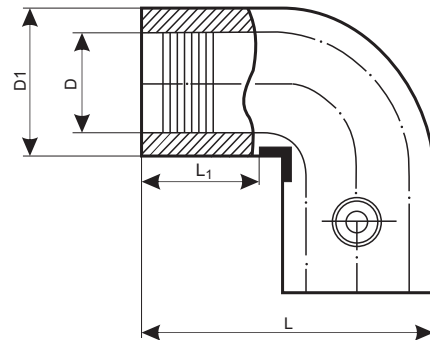

SDR 11, PE 100

Kod (code/код)	Numer katalogowy (catalogue number/ каталожный номер)	D [mm]	L [mm]	Cena [PLN] (price/цена)
KE 25/90	03E.TQ.KE25/90.11	25	81	24.00
KE 32/90	03E.TQ.KE32/90.11	32	81	25.00
KE 40/90	03E.TQ.KE40/90.11	40	112	32.00
KE 50/90	03E.TQ.KE50/90.11	50	116	36.00
KE 63/90	03E.TQ.KE63/90.11	63	125	45.00
KE 75/90	03E.TQ.KE75/90.11	75	160	68.00
KE 90/90	03E.TQ.KE90/90.11	90	167	70.00
KE 110/90	03E.TQ.KE110/90.11	110	200	102.00
KE 125/90	03E.TQ.KE125/90.11	125	230	147.00
KE 140/90	03E.TQ.KE140/90.11	140	238	189.00
KE 160/90	03E.TQ.KE160/90.11	160	272	222.00

10 bar GAZ / GAS / ГАЗ, 16 bar WODA / WATER / ВОДА

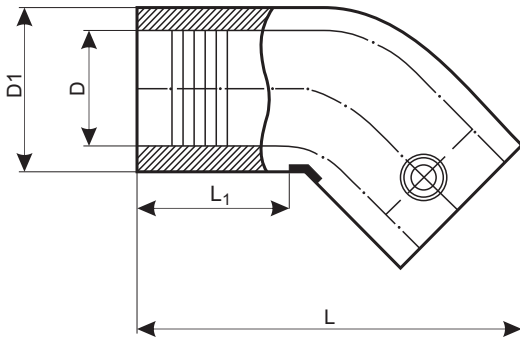

SDR 11, PE 100

Kod (code/код)	Numer katalogowy (catalogue number/ каталожный номер)	D [mm]	L [mm]	Cena [PLN] (price/цена)
KE 32/45	04E.TQ.KE32/45.11	32	109	25.00
KE 40/45	04E.TQ.KE40/45.11	40	110	32.00
KE 50/45	04E.TQ.KE50/45.11	50	125	40.00
KE 63/45	04E.TQ.KE63/45.11	63	140	45.00
KE 75/45	04E.TQ.KE75/45.11	75	182	68.00
KE 90/45	04E.TQ.KE90/45.11	90	200	70.00
KE 110/45	04E.TQ.KE110/45.11	110	223	102.00
KE 125/45	04E.TQ.KE125/45.11	125	231	147.00
KE 160/45	04E.TQ.KE160/45.11	160	295	222.00

10 bar GAZ / GAS / ГАЗ, 16 bar WODA / WATER / ВОДА

## Electrofusion Tee Equal

Тройник равнопроходный с закладным электронагревателем

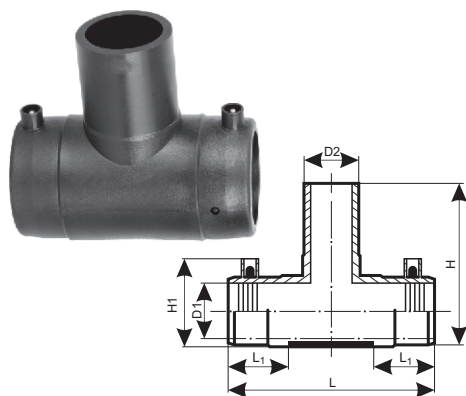

TE 25 - TE 63

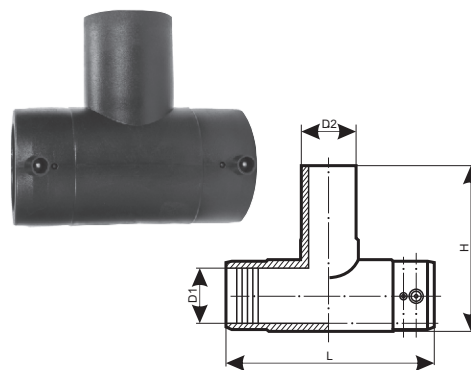

TE 75 - TE 160

SDR 11, PE 100

Kod (code/код)	Numer katalogowy (catalogue number/ каталожный номер)	D <sub>1</sub> /D <sub>2</sub> [mm]	L [mm]	H [mm]	Cena [PLN] (price/цена)
TE 25	05E.TQ.TE25.11	25/25	106	85	25.00
TE 32	05E.TQ.TE32.11	32/32	106	98	25.00
TE 40	05E.TQ.TE40.11	40/40	111	110	32.00
TE 50	05E.TQ.TE50.11	50/50	153	125	40.00
TE 63	05E.TQ.TE63.11	63/63	160	155	44.00
TE 75	05E.TQ.TE75.11	75/75	194	175	63.00
TE 90	05E.TQ.TE90.11	90/90	223	202	76.00
TE 110	05E.TQ.TE110.11	110/110	242	229	120.00
TE 125	05E.TQ.TE125.11	125/125	275	280	150.00
TE 140	05E.TQ.TE140.11	140/140	305	288	190.00
TE 160	05E.TQ.TE160.11	160/160	325	302	280.00

10 bar GAZ / GAS / ГАЗ, 16 bar WODA / WATER / ВОДА



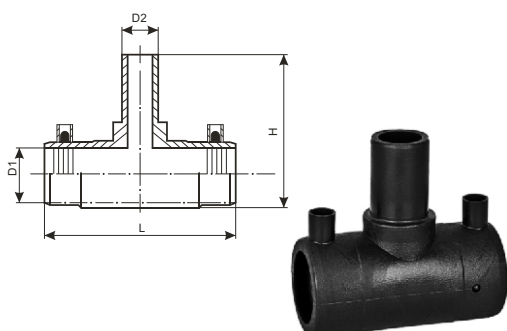

**TE 32/25 - TE 63/40**

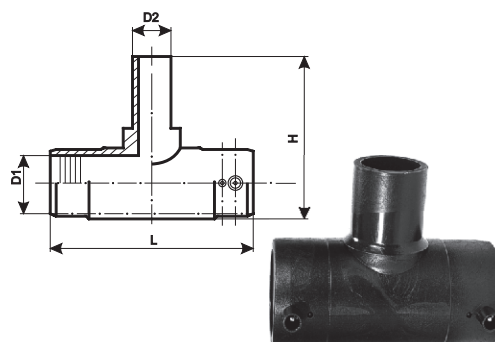

**TE 75/50 - TE 160/140**

**SDR 11, PE 100**

Kod (code/код)	Numer katalogowy (catalogue number/ каталожный номер)	D <sub>1</sub> /D <sub>2</sub> [mm]	L [mm]	H [mm]	Cena [PLN] (price/цена)
TE 32/25	05E.TQ.TE32/25.11	32/25	106	98	26,00
TE 40/32	05E.TQ.TE40/32.11	40/32	111	110	34,00
TE 50/32	05E.TQ.TE50/32.11	50/32	153	125	42,00
TE 63/32	05E.TQ.TE63/32.11	63/32	160	152	44,00
TE 63/40	05E.TQ.TE63/40.11	63/40	160	152	44,00
TE 75/50	05E.TQ.TE75/50.11	75/50	194	168	68,00
TE 75/63	05E.TQ.TE75/63.11	75/63	194	175	68,00
TE 90/63	05E.TQ.TE90/63.11	90/63	223	202	76,00
TE 90/75	05E.TQ.TE90/75.11	90/75	223	202	76,00
TE 110/63	05E.TQ.TE110/63.11	110/63	242	226	120,00
TE 110/75	05E.TQ.TE110/75.11	110/75	242	228	120,00
TE 110/90	05E.TQ.TE110/90.11	110/90	242	228	120,00
TE 125/63	05E.TQ.TE125/63.11	125/63	275	270	160,00
TE 125/75	05E.TQ.TE125/75.11	125/75	275	270	160,00
TE 125/90	05E.TQ.TE125/90.11	125/90	275	270	160,00
TE 125/110	05E.TQ.TE125/110.11	125/110	275	270	160,00
TE 140/63	05E.TQ.TE140/63.11	140/63	305	295	220,00
TE 140/75	05E.TQ.TE140/75.11	140/75	305	295	220,00
TE 140/90	05E.TQ.TE140/90.11	140/90	305	295	220,00
TE 140/110	05E.TQ.TE140/110.11	140/110	305	295	220,00
TE 140/125	05E.TQ.TE140/125.11	140/125	305	295	220,00
TE 160/63	05E.TQ.TE160/63.11	160/63	325	315	320,00
TE 160/75	05E.TQ.TE160/75.11	160/75	325	315	320,00
TE 160/90	05E.TQ.TE160/90.11	160/90	325	315	320,00
TE 160/110	05E.TQ.TE160/110.11	160/110	325	315	320,00
TE 160/125	05E.TQ.TE160/125.11	160/125	325	315	320,00
TE 160/140	05E.TQ.TE160/140.11	160/140	325	315	320,00

## Branch Saddle

Седловой отвод с закладным электронагревателем

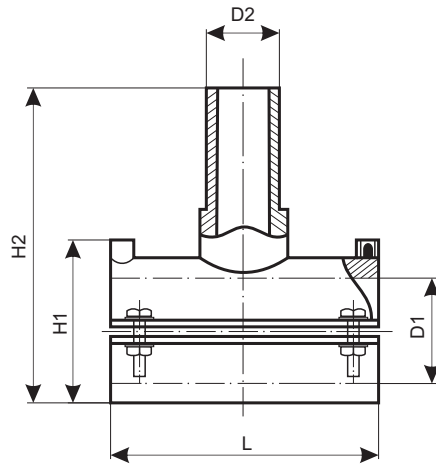

## SDR 11, PE 100

Kod (code/код)	Numer katalogowy (catalogue number/ каталожный номер)	D <sub>1</sub> /D <sub>2</sub> [mm]	L [mm]	H <sub>2</sub> [mm]	Cena [PLN] (price/цена)
OS 40/32	07E.TQ.OS40/32.11	40/32	104	129	41.00
OS 50/32	07E.TQ.OS50/32.11	50/32	104	139	42.00
OS 63/32	07E.TQ.OS63/32.11	63/32	118	169	44.00
OS 75/32	07E.TQ.OS75/32.11	75/32	118	169	44.00
OS 90/32	07E.TQ.OS90/32.11	90/32	128	194	44.00
OS 90/40	07E.TQ.OS90/40.11	90/40	128	194	44.00
OS 90/63	07E.TQ.OS90/63.11	90/63	128	194	61.00
OS 110/32	07E.TQ.OS110/32.11	110/32	128	211	79.00
OS 110/40	07E.TQ.OS110/40.11	110/40	128	211	79.00
OS 110/63	07E.TQ.OS110/63.11	110/63	128	212	79.00
OS 125/32	07E.TQ.OS125/32.11	125/32	164	244	80.00
OS 125/40	07E.TQ.OS125/40.11	125/40	164	244	80.00
OS 125/63	07E.TQ.OS125/63.11	125/63	164	285	80.00
OS 160/32	07E.TQ.OS160/32.11	160/32	137	285	95.00
OS 160/63	07E.TQ.OS160/63.11	160/63	137	308	95.00

10 bar GAZ / GAS / ГАЗ, 16 bar WODA / WATER / ВОДА

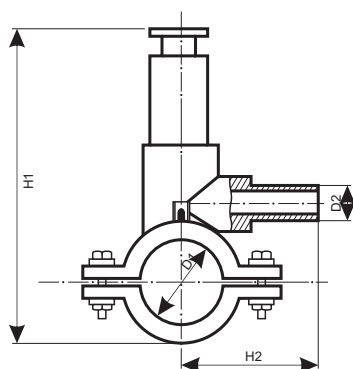

SDR 11, PE 100

Kod (code/код)	Numer katalogowy (catalogue number/ каталожный номер)	D <sub>1</sub> /D <sub>2</sub> [mm]	H <sub>1</sub> [mm]	H <sub>2</sub> [mm]	Cena [PLN] (price/цена)
TS 40/25	08E.TQ.TS40/25.11	40/25	163	94	68.00
TS 40/32	08E.TQ.TS40/32.11	40/32	164	100	68.00
TS 50/25	08E.TQ.TS50/25.11	50/25	176	93	68.00
TS 50/32	08E.TQ.TS50/32.11	50/32	178	99	68.00
TS 63/25	08E.TQ.TS63/25.11	63/25	205	89	74.00
TS 63/32	08E.TQ.TS63/32.11	63/32	207	87	74.00
TS 63/40	08E.TQ.TS63/40.11	63/40	206	93	74.00
TS 75/25	08E.TQ.TS75/25.11	75/25	220	91	74.00
TS 75/32	08E.TQ.TS75/32.11	75/32	220	87	74.00
TS 75/40	08E.TQ.TS75/40.11	75/40	219	93	74.00
TS 90/25	08E.TQ.TS90/25.11	90/25	228	91	74.00
TS 90/32	08E.TQ.TS90/32.11	90/32	229	90	74.00
TS 90/40	08E.TQ.TS90/40.11	90/40	229	95	74.00
TS 110/32	08E.TQ.TS110/32.11	110/32	271	139	105.00
TS 110/40	08E.TQ.TS110/40.11	110/40	275	134	105.00
TS 110/63	08E.TQ.TS110/63.11	110/63	270	138	105.00
TS 125/32	08E.TQ.TS125/32.11	125/32	385	133	125.00
TS 125/40	08E.TQ.TS125/40.11	125/40	385	133	125.00
TS 125/63	08E.TQ.TS125/63.11	125/63	385	133	125.00
TS 160/32	08E.TQ.TS160/32.11	160/32	326	136	158.00
TS 160/63	08E.TQ.TS160/63.11	160/63	317	135	158.00

10 bar GAZ / GAS / ГАЗ, 16 bar WODA / WATER / ВОДА

# SIODŁO NAPRAWCZE



## Repair Saddle

Седло ремонтное с закладным электронагревателем

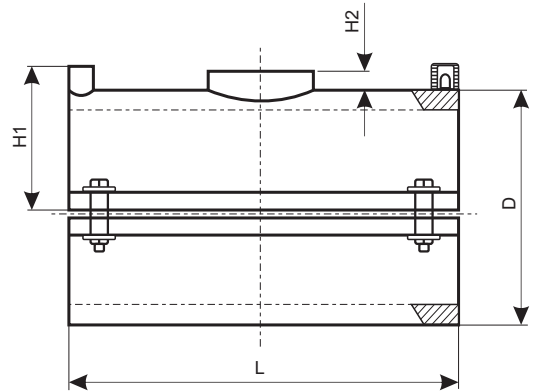
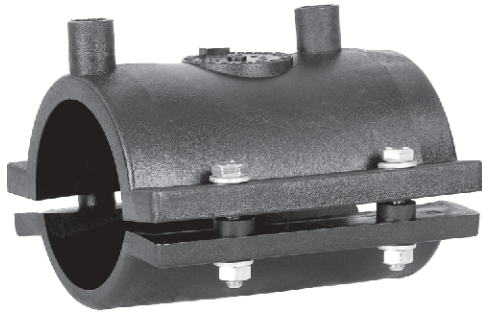

### SDR 11, PE 100

Kod (code/код)	Numer katalogowy (catalogue number/ каталожный номер)	D [mm]	L [mm]	H <sub>1</sub> [mm]	Cena [PLN] (price/цена)
OSN 63	09E.TQ.OSN63.11	63	118	60	47.00
OSN 75	09E.TQ.OSN75.11	75	118	61	47.00
OSN 90	09E.TQ.OSN90.11	90	127	66	47.00
OSN 110	09E.TQ.OSN110.11	110	126	73	82.00
OSN 160	09E.TQ.OSN160.11	160	144	64	98.00

10 bar GAZ / GAS / ГАЗ, 16 bar WODA / WATER / ВОДА

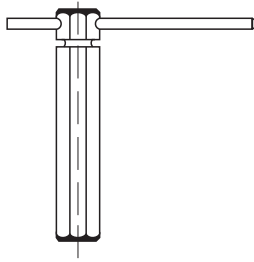

NAZWA	Cena [PLN] (price/цена)
KLUCZ TS 40 - 50	8,00
KLUCZ TS 63 - 90	8,00
KLUCZ TS 110 - 160	42,00

# REDUKCJA DOCZOŁOWA



Spigot Reducer

Редукционный переход

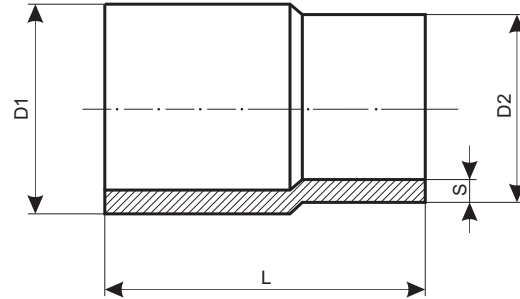
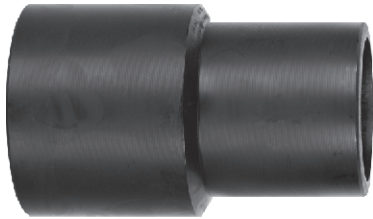

## SDR 11, PE 100

Kod (code/код)	Numer katalogowy (catalogue number/ каталожный номер)	D <sub>1</sub> [mm]	D <sub>2</sub> [mm]	L [mm]	S [mm]	Cena [PLN] (price/цена)
RD 110/90	02D.TQ.RD110/90.11	110	90	177	10,0/8,2	28.00

10 bar GAZ / GAS / ГАЗ, 16 bar WODA / WATER / ВОДА

## SDR 17, PE 100

Kod (code/код)	Numer katalogowy (catalogue number/ каталожный номер)	D <sub>1</sub> [mm]	D <sub>2</sub> [mm]	L [mm]	S [mm]	Cena [PLN] (price/цена)
RD 110/90	02D.TQ.RD110/90.17	110	90	177	6,6/5,4	28.00

6 bar GAZ / GAS / ГАЗ, 10 bar WODA / WATER / ВОДА

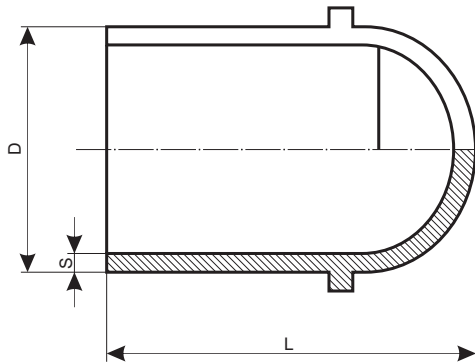

**SDR 11, PE 100**

Kod (code/код)	Numer katalogowy (catalogue number/ каталожный номер)	D [mm]	L [mm]	S [mm]	Cena [PLN] (price/цена)
ZD 75	04D.TQ.ZD75.11	75	99	6,8	16.00
ZD 90	04D.TQ.ZD90.11	90	101	8,2	21.00
ZD 110	04D.TQ.ZD110.11	110	108	10,0	32.00
ZD 125	04D.TQ.ZD125.11	125	127	11,4	42.00
ZD 160	04D.TQ.ZD160.11	160	153	14,6	79.00

10 bar GAZ /GAS / ГАЗ, 16 bar WODA / WATER / ВОДА

**SDR 17, PE 100**

Kod (code/код)	Numer katalogowy (catalogue number/ каталожный номер)	D [mm]	L [mm]	S [mm]	Cena [PLN] (price/цена)
ZD 75	04D.TQ.ZD75.17	75	99	4,5	16.00
ZD 90	04D.TQ.ZD90.17	90	101	5,4	21.00
ZD 110	04D.TQ.ZD110.17	110	108	6,6	32.00
ZD 125	04D.TQ.ZD125.17	125	127	7,4	42.00
ZD 160	04D.TQ.ZD160.17	160	153	9,5	79.00

6 bar GAZ /GAS / ГАЗ, 10 bar WODA / WATER / ВОДА

# TRÓJNIK DOCZOŁOWY 90° RÓWNOPRZELOTOWY



Spigot Tee 90°, Equal

Тройник 90° равнопроходный

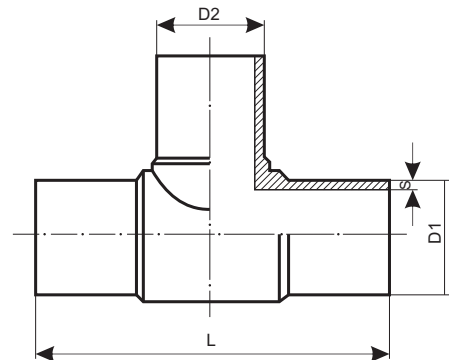

## SDR 11, PE 100

Kod (code/код)	Numer katalogowy (catalogue number/ каталожный номер)	D <sub>1</sub> [mm]	D <sub>2</sub> [mm]	L [mm]	S [mm]	Cena [PLN] (price/цена)
TD 90	03D.TQ.TD90.11	90	90	283	8,2	63.00
TD 110	03D.TQ.TD110.11	110	110	312	10,0	74.00
TD 125	03D.TQ.TD125.11	125	125	364	11,4	120.00
TD 140	03D.TQ.TD140.11	140	140	387	12,7	145.00
TD 160	03D.TQ.TD160.11	160	160	410	14,6	210.00

10 bar GAZ / GAS / ГАЗ, 16 bar WODA / WATER / ВОДА

## SDR 17, PE 100

Kod (code/код)	Numer katalogowy (catalogue number/ каталожный номер)	D <sub>1</sub> [mm]	D <sub>2</sub> [mm]	L [mm]	S [mm]	Cena [PLN] (price/цена)
TD 90	03D.TQ.TD90.17	90	90	283	5,4	63.00
TD 110	03D.TQ.TD110.17	110	110	314	6,6	74.00
TD 125	03D.TQ.TD125.17	125	125	364	7,4	120.00
TD 140	03D.TQ.TD140.17	140	140	387	8,3	145.00
TD 160	03D.TQ.TD160.17	160	160	410	9,5	210.00

6 bar GAZ / GAS / ГАЗ, 10 bar WODA / WATER / ВОДА



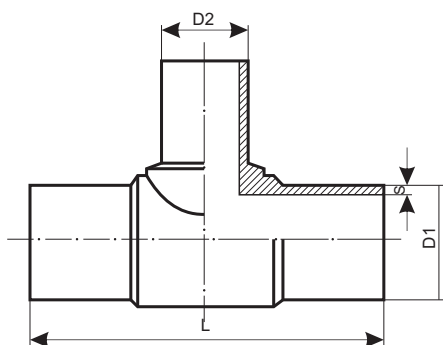

**SDR 11, PE 100**

Kod (code/код)	Numer katalogowy (catalogue number/ каталожный номер)	D <sub>1</sub> [mm]	D <sub>2</sub> [mm]	L [mm]	S [mm]	Cena [PLN] (price/цена)
TD 90/63	03D.TQ.TD90/63.11	90	63	283	8,2/5,8	64.00
TD 110/63	03D.TQ.TD110/63.11	110	63	311	10,0/5,8	84.00
TD 110/90	03D.TQ.TD110/90.11	110	90	311	10,0/8,2	84.00

10 bar GAZ /GAS / ГАЗ, 16 bar WODA / WATER / ВОДА

**SDR 17, PE 100**

Kod (code/код)	Numer katalogowy (catalogue number/ каталожный номер)	D <sub>1</sub> [mm]	D <sub>2</sub> [mm]	L [mm]	S [mm]	Cena [PLN] (price/цена)
TD 90/63	03D.TQ.TD90/63.17	90	63	283	5,4/3,8	64.00
TD 110/63	03D.TQ.TD110/63.17	110	63	311	6,6/3,8	84.00
TD 110/90	03D.TQ.TD110/90.17	110	90	311	6,6/5,4	84.00

6 bar GAZ /GAS / ГАЗ, 10 bar WODA / WATER / ВОДА

## KOLANO DOCZOŁOWE 90°

Spigot Elbow 90°

Отвод 90°

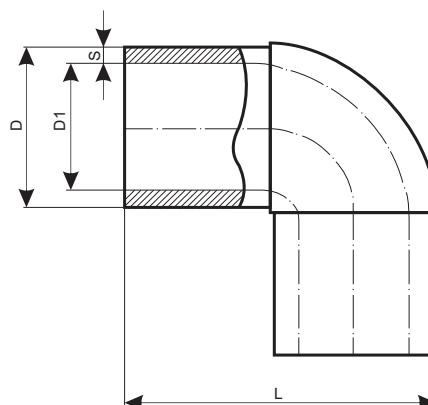

### SDR 11, PE 100

Kod (code/код)	Numer katalogowy (catalogue number/ каталожный номер)	D [mm]	L [mm]	S [mm]	Cena [PLN] (price/цена)
KD 75/90	01D.TQ.KD75/90.11	75	160	6,8	30.00
KD 90/90	01D.TQ.KD90/90.11	90	181	8,2	40.00
KD 110/90	01D.TQ.KD110/90.11	110	210	10,0	68.00
KD 125/90	01D.TQ.KD125/90.11	125	229	11,4	80.00
KD 140/90	01D.TQ.KD140/90.11	140	252	12,7	120.00
KD 160/90	01D.TQ.KD160/90.11	160	272	14,6	147.00

10 bar GAZ / GAS / ГАЗ, 16 bar WODA / WATER / ВОДА

### SDR 17, PE 100

Kod (code/код)	Numer katalogowy (catalogue number/ каталожный номер)	D [mm]	L [mm]	S [mm]	Cena [PLN] (price/цена)
KD 75/90	01D.TQ.KD75/90.17	75	160	4,5	30.00
KD 90/90	01D.TQ.KD90/90.17	90	181	5,4	40.00
KD 110/90	01D.TQ.KD110/90.17	110	210	6,6	68.00
KD 125/90	01D.TQ.KD125/90.17	125	229	7,4	80.00
KD 140/90	01D.TQ.KD140/90.17	140	252	8,3	120.00
KD 160/90	01D.TQ.KD160/90.17	160	272	9,5	147.00

6 bar GAZ / GAS / ГАЗ, 10 bar WODA / WATER / ВОДА

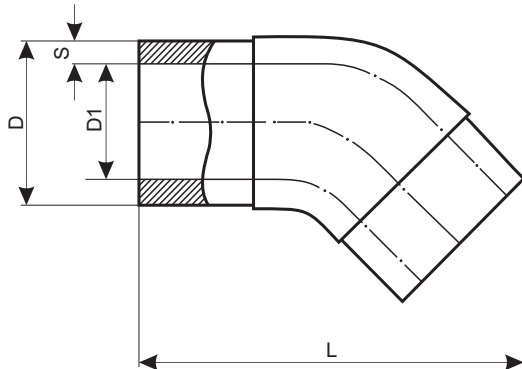

**SDR 11, PE 100**

Kod (code/код)	Numer katalogowy (catalogue number/ каталожный номер)	D <sub>1</sub> [mm]	L [mm]	S [mm]	Cena [PLN] (price/цена)
KD 75/45	06D.TQ.KD75/45.11	75	229	6,8	30.00
KD 90/45	06D.TQ.KD90/45.11	90	244	8,2	40.00
KD 110/45	06D.TQ.KD110/45.11	110	251	10,0	68.00
KD 125/45	06D.TQ.KD125/45.11	125	278	11,4	80.00
KD 140/45	06D.TQ.KD140/45.11	140	292	12,7	120.00
KD 160/45	06D.TQ.KD160/45.11	160	316	14,6	147.00

10 bar GAZ /GAS / ГАЗ, 16 bar WODA / WATER / ВОДА

**SDR 17, PE 100**

Kod (code/код)	Numer katalogowy (catalogue number/ каталожный номер)	D <sub>1</sub> [mm]	L [mm]	S [mm]	Cena [PLN] (price/цена)
KD 75/45	06D.TQ.KD75/45.17	75	229	4,5	30.00
KD 90/45	06D.TQ.KD90/45.17	90	244	5,4	40.00
KD 110/45	06D.TQ.KD110/45.17	110	251	6,6	68.00
KD 125/45	06D.TQ.KD125/45.17	125	278	7,4	80.00
KD 140/45	06D.TQ.KD140/45.17	140	292	8,3	120.00
KD 160/45	06D.TQ.KD160/45.17	160	316	9,5	147.00

6 bar GAZ /GAS / ГАЗ, 10 bar WODA / WATER / ВОДА

# TULEJA KOŁNIERZOWA DŁUGA



Long Spigot Flange Adaptor

Втулка удлинённая под фланец

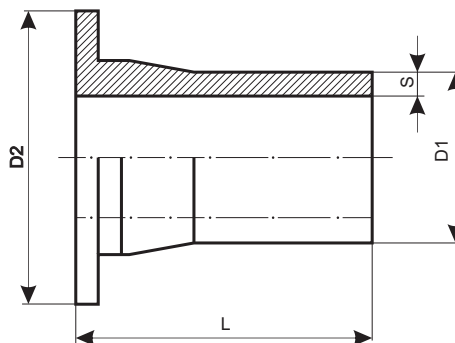

SDR 11, SDR 17 PE 100

Kod (code/код)	Numer katalogowy (catalogue number/ каталожный номер)	D <sub>1</sub> [mm]	D <sub>2</sub> [mm]	L [mm]	S[mm]		Cena [PLN] (price/цена)
					SDR11	SDR17	
TK 50	05D.TK50.11/17	50	88	95	4,6	3,0	12,00
TK 63	05D.TQ.TK63.11/17	63	101	119	5,8	3,8	14,00
TK 75	05D.TK75.11/17	75	122	120	6,8	4,5	17,00
TK 90	05D.TQ.TK90.11/17	90	136	140	8,2	5,4	23,00
TK 110	05D.TQ.TK110.11/17	110	157	157	10,0	6,6	28,00
TK 125	05D.TQ.TK125.11/17	125	157	170	11,4	7,4	36,00
TK 140	05D.TQ.TK140.11/17	140	188	180	12,7	8,3	45,00
TK 160	05D.TQ.TK160.11/17	160	210	191	14,6	9,5	47,00
TK 180	05D.TQ.TK180.11/17	180	212	160	16,4	10,7	90,00
TK 200	05D.TQ.TK200.11/17	200	270	202	18,2	11,9	110,00
TK 225	05D.TQ.TK225.11/17	225	270	202	20,5	13,4	120,00

SDR11- 10 bar GAZ /GAS / ГАЗ, 16 bar WODA / WATER / ВОДА

SDR17- 6 bar GAZ /GAS / ГАЗ, 10 bar WODA / WATER / ВОДА

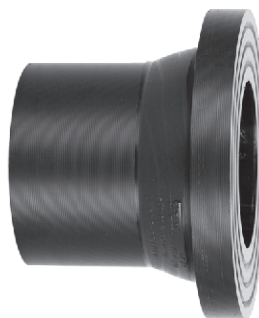
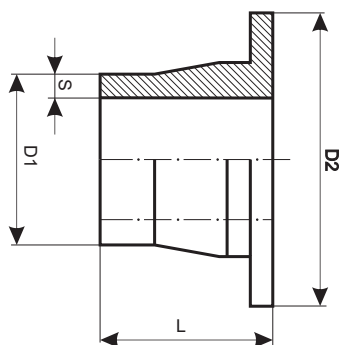

SDR 11, SDR 17 PE 100

Kod (code/код)	Numer katalogowy (catalogue number/ каталожный номер)	D <sub>1</sub> [mm]	D <sub>2</sub> [mm]	L [mm]	S[mm]		Cena [PLN] (price/цена)
					SDR11	SDR17	
TK 200	05D.TK200.11/17	200	268	120	18,2	11,9	98,00
TK 225	05D.TK225.11/17	225	268	110	20,5	13,4	110,00
TK 250	05D.TK250.11/17	250	320	120	22,7	14,8	149,00
TK 280	05D.TK280.11/17	280	320	90	25,4	16,6	158,00
TK 315	05D.TK315.11/17	315	370	100	28,6	18,7	203,00
TK 355	05D.TK355.11/17	355	430	100	32,3	21,1	334,00
TK 400	05D.TK400.11/17	400	482	120	36,4	23,7	400,00
TK 450	05D.TK450.11/17	450	585	120	40,9	26,7	648,00
TK 500	05D.TK500.11/17	500	585	130	45,4	29,7	694,00
TK 560	05D.TK560.11/17	560	685	130	50,8	33,2	835,00
TK 630	05D.TK630.11/17	630	685	130	57,2	37,4	1017,00
TK 710	05D.TK710.11/17	710	800	130	64,5	42,1	1318,00
TK 800	05D.TK800.11/17	800	905	130	72,7	47,4	1527,00

SDR11- 10 bar GAZ /GAS / ГАЗ, 16 bar WODA / WATER / ВОДА

SDR17- 6 bar GAZ /GAS / ГАЗ, 10 bar WODA / WATER / ВОДА

PE/STAL

PE/STEEL

Переход ПЭ - Сталь



1



2

PE 80, PE 100

DN [mm]	Wersja rurowa (1)			Wersja kołnierzowa (2)			
	[PLN] (price/цена)			[PLN] (price/цена)			
	Stal P235	Stal P265	Stal L290/360	Stal P235	Stal P235 ocynk.	Stal P265	Stal L290/360
<b>25/20</b>	<b>30,00</b>	32,00	34,00	-	-	-	-
<b>32/25</b>	<b>44,00</b>	47,00	50,00	-	-	-	-
<b>40/32</b>	<b>54,00</b>	58,00	62,00	<b>74,00</b>	87,00	80,00	85,00
<b>50/40</b>	<b>75,00</b>	80,00	85,00	<b>99,00</b>	117,00	107,00	114,00
<b>63/50</b>	<b>101,00</b>	108,00	116,00	<b>132,00</b>	156,00	142,00	152,00
<b>75/65</b>	<b>129,00</b>	138,00	147,00	<b>170,00</b>	200,00	183,00	195,00
<b>90/80</b>	<b>174,00</b>	187,00	200,00	<b>220,00</b>	259,00	236,00	252,00
<b>110/100</b>	<b>213,00</b>	229,00	245,00	<b>268,00</b>	315,00	288,00	307,00
<b>125/100</b>	<b>306,00</b>	328,00	351,00	<b>361,00</b>	424,00	387,00	414,00
<b>140/125</b>	<b>353,00</b>	379,00	405,00	<b>412,00</b>	485,00	442,00	473,00
<b>160/150</b>	<b>527,00</b>	566,00	605,00	<b>615,00</b>	723,00	660,00	705,00
<b>180/150</b>	<b>666,00</b>	715,00	763,00	<b>753,00</b>	886,00	808,00	864,00
<b>200/200</b>	<b>1094,00</b>	1175,00	1255,00	<b>1222,00</b>	1437,00	1312,00	1401,00
<b>225/200</b>	<b>1165,00</b>	1250,00	1336,00	<b>1292,00</b>	1520,00	1387,00	1482,00
<b>250/200</b>	<b>1393,00</b>	1496,00	1598,00	<b>1521,00</b>	1789,00	1633,00	1744,00
<b>250/250</b>	<b>1521,00</b>	1633,00	1744,00	<b>1681,00</b>	1977,00	1804,00	1928,00
<b>280/250</b>	<b>1747,00</b>	1876,00	2004,00	<b>2001,00</b>	2354,00	2148,00	2295,00
<b>315/250</b>	<b>2185,00</b>	2346,00	2506,00	<b>2344,00</b>	2758,00	2517,00	2689,00
<b>315/300</b>	<b>2294,00</b>	2463,00	2632,00	<b>2619,00</b>	3082,00	2812,00	3005,00
<b>355/300</b>	<b>2692,00</b>	2890,00	3088,00	<b>3015,00</b>	3547,00	3237,00	3459,00

WODA/GAZ, WATER/GAS, ВОДА/ГАЗ

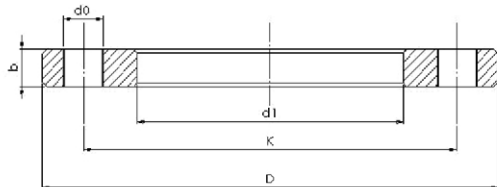

PN-ISO 9624

PN 10

DN [mm]	PE [mm]	D [mm]	d1 [mm]	b [mm]	k [mm]	do [mm]	ilość otworów	śruba M	Cena [PLN] (price/цена)
25	32	115	42	14	85	14	4	M 12	13,00
32	40	140	52	14	100	18	4	M 12	17,00
40	50	150	63	16	110	18	4	M 16	21,00
50	63	165	78	16	125	18	4	M 16	25,00
65	75	185	92	16	145	18	4	M 16	31,00
80	90	200	108	18	160	18	8	M 16	36,00
100	110	220	128	18	180	18	8	M 16	39,00
100	125	220	135	18	180	18	8	M 16	40,00
125	140	250	158	18	210	18	8	M 16	56,00
150	160	285	178	20	240	22	8	M 20	65,00
150	180	285	186	20	240	22	8	M 20	65,00
200	200	340	236	20	295	22	8	M 20	89,00
200	225	340	238	20	295	22	8	M 20	89,00
250	250	395	289	24	350	22	12	M 20	134,00
250	280	395	295	24	350	22	12	M 20	136,00
300	315	445	339	28	400	22	12	M 20	180,00
350	355	505	377	30	460	22	16	M 20	314,00
400	400	565	431	32	515	26	16	M 24	400,00

Średnice powyżej Ø400 na zapytanie

# KOŁNIERZ STALOWY GALWANIZOWANY



Flange Backing Ring

Фланец стальной

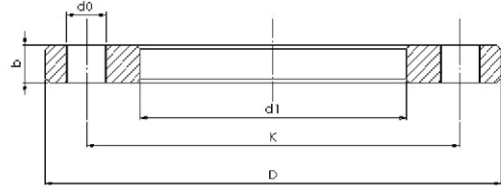

PN 16

PN-ISO 9624

DN [mm]	PE [mm]	D [mm]	d1 [mm]	b [mm]	k [mm]	do [mm]	ilość otworów	śruba M	Cena [PLN] (price/цена)
25	32	115	42	14	85	14	4	M 12	13,00
32	40	140	52	14	100	18	4	M 16	17,00
40	50	150	63	16	110	18	4	M 16	21,00
50	63	165	78	16	125	18	4	M 16	25,00
65	75	185	92	16	145	18	4	M 16	31,00
80	90	200	108	18	160	18	8	M 16	36,00
100	110	220	128	18	180	18	8	M 16	39,00
100	125	220	135	18	180	18	8	M 16	40,00
125	140	250	158	18	210	18	8	M 16	56,00
150	160	285	178	20	240	22	8	M 20	65,00
150	180	285	186	20	240	22	8	M 20	65,00
200	200	340	236	23	295	22	12	M 20	100,00
200	225	340	238	23	295	22	12	M 20	100,00
250	250	405	289	29	355	26	12	M 24	160,00
250	280	405	295	29	355	26	12	M 24	160,00
300	315	460	339	34	410	26	12	M 24	240,00
350	355	520	376	36	470	26	16	M 24	440,00
400	400	580	431	41	525	30	16	M 27	640,00

Średnice powyżej Ø400 na zapytanie



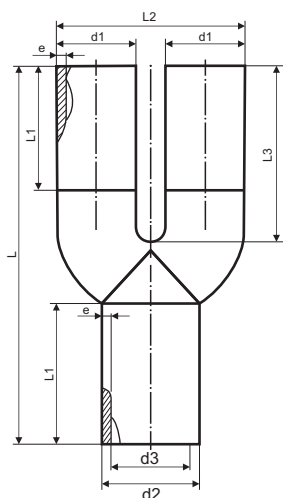

Kod (code/код)	d <sub>1</sub>	d <sub>2</sub>	d <sub>3</sub>	L	L <sub>2</sub>	Cena [PLN] (price/цена)
MU 32	32	50	40	115	88	19.00
MU 40	40	50	40	125	94	20.00

ZASLEPKA U-RURKA

End Cap-U  
Заглушка-U

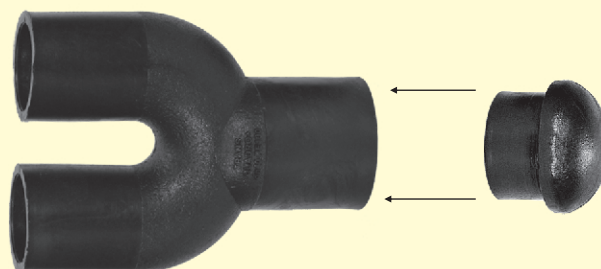

Kod (code/код)	Cena [PLN] (price/цена)
ZU 40	6.00

**INSTITUT NAFTY I GAZU**  
OIL AND GAS INSTITUTE  
BIURO CERTYFIKACJI  
CERTIFICATION OFFICE

**CERTYFIKAT ZGODNOŚCI Nr 34/08**  
CERTIFICATE OF CONFORMITY

Przedmiotem certyfikacji jest: **TRANS-QUADRO**  
42-030 Długość Głowicy: 42-030

Właściciel produktu: **TRANS-QUADRO**  
Polska Sp. z o.o.  
ul. Chłomska 6, 42-530 Dąbrowa Górnicza

Model produktu: **TRANS-QUADRO**  
42-030 Długość Głowicy: 42-030

Opis techniczny: **TRANS-QUADRO**  
42-030 Długość Głowicy: 42-030

Ważny od: 28 czerwca 2008 do: 27 czerwca 2013

**KIEROWNIK**  
MIEŁA CERTYFIKACJA

**DYREKTOR**  
INSTITUTU NAFTY I GAZU

**INSTITUT NAFTY I GAZU**  
OIL AND GAS INSTITUTE  
BIURO CERTYFIKACJI  
CERTIFICATION OFFICE

**CERTYFIKAT ZGODNOŚCI Nr 35/08**  
CERTIFICATE OF CONFORMITY

Przedmiotem certyfikacji jest: **TRANS-QUADRO**  
42-030 Długość Głowicy: 42-030

Właściciel produktu: **TRANS-QUADRO**  
Polska Sp. z o.o.  
ul. Chłomska 6, 42-530 Dąbrowa Górnicza

Model produktu: **TRANS-QUADRO**  
42-030 Długość Głowicy: 42-030

Opis techniczny: **TRANS-QUADRO**  
42-030 Długość Głowicy: 42-030

Ważny od: 28 czerwca 2008 do: 27 czerwca 2013

**KIEROWNIK**  
MIEŁA CERTYFIKACJA

**DYREKTOR**  
INSTITUTU NAFTY I GAZU

**URZĄD DOZORU TECHNICZNEGO**

Strasimierz, 10

**PRZEMYSŁOWO-WIELOBRAZOWE Sp. z o.o.**  
"TRANS-QUADRO"  
ul. Chłomska 6, 42-530 Dąbrowa Górnicza

poświadczenie wyrażające zgodę na wytworzenie materiału – kosztalka PZ

Szczegółowy zakres i warunki opracowania określone są w załączniku do decyzji uprawniającej.

Uprawnienie wydane w dniu: **18.10.2008r.**  
Zaopiniowane pod nr: **M-05-181-06.**

**URZĄD DOZORU TECHNICZNEGO**

**PAŃSTWOWY ZAKŁAD HYGIENY**  
NATIONAL INSTITUTE OF HYGIENE

ZAKŁAD HYGIENY KOMUNALNEJ  
DEPARTMENT OF ENVIRONMENTAL HYGIENE

14 Chłomska 60-70 Wąsosz • P.O. Box 123456, 02-140 Włochy • tel. (22) 610 10 10 • e-mail: nioh@pzh.gov.pl

**ATEST HIGIENICZNY** IN/W/07/4931/2007  
HYGIENIC CERTIFICATE

Wytwórca / producer: **Kaszubi Polimerowe (Lubuski) S.A.**

Zaopiniowanie / containing: **zawieszka Przemysłowa 42-030, 51204 108 121**

Przeznaczenie do dystrybucji: **aparaty na użytkownicy do pomiaru wody przepływającej do kranów i w celu wyznaczenia jej temperatury i zawartości chloru**

Wymagany wykład pomiarowy: **zawieszka Przemysłowa 42-030, 51204 108 121**

Wydawca / issuer: **Przedsiębiorstwo Właścicielskie Trans-Quadro Sp. z o.o.**

42-530 Dąbrowa Górnicza

**INSTITUT NAFTY I GAZU**  
OIL AND GAS INSTITUTE  
BIURO CERTYFIKACJI  
CERTIFICATION OFFICE

**CERTYFIKAT ZGODNOŚCI Nr 56/09**  
CERTIFICATE OF CONFORMITY

Przedmiotem certyfikacji jest: **TRANS-QUADRO**  
42-030 Długość Głowicy: 42-030

Właściciel produktu: **TRANS-QUADRO**  
Polska Sp. z o.o.  
ul. Chłomska 6, 42-530 Dąbrowa Górnicza

Model produktu: **TRANS-QUADRO**  
42-030 Długość Głowicy: 42-030

Opis techniczny: **TRANS-QUADRO**  
42-030 Długość Głowicy: 42-030

Ważny od: 28 czerwca 2008 do: 27 czerwca 2013

**KIEROWNIK**  
MIEŁA CERTYFIKACJA

**DYREKTOR**  
INSTITUTU NAFTY I GAZU

**INSTITUT NAFTY I GAZU**  
OIL AND GAS INSTITUTE  
BIURO CERTYFIKACJI  
CERTIFICATION OFFICE

**CERTYFIKAT ZGODNOŚCI Nr 68/08**  
CERTIFICATE OF CONFORMITY

Przedmiotem certyfikacji jest: **TRANS-QUADRO**  
42-030 Długość Głowicy: 42-030

Właściciel produktu: **TRANS-QUADRO**  
Polska Sp. z o.o.  
ul. Chłomska 6, 42-530 Dąbrowa Górnicza

Model produktu: **TRANS-QUADRO**  
42-030 Długość Głowicy: 42-030

Opis techniczny: **TRANS-QUADRO**  
42-030 Długość Głowicy: 42-030

Ważny od: 28 czerwca 2008 do: 27 czerwca 2013

**KIEROWNIK**  
MIEŁA CERTYFIKACJA

**DYREKTOR**  
INSTITUTU NAFTY I GAZU

**Główny Instytut Górnictwa**  
JEDNOSTKA CERTYFIKUJĄCA

ul. Chałubińskiego 1  
40-100 KATOWICE

**CERTYFIKAT ZGODNOŚCI**  
NR CZ/2070/2010

Przedmiotem certyfikacji jest: **TRANS-QUADRO**  
42-030 Długość Głowicy: 42-030

Właściciel produktu: **TRANS-QUADRO**  
Polska Sp. z o.o.  
ul. Chłomska 6, 42-530 Dąbrowa Górnicza

Model produktu: **TRANS-QUADRO**  
42-030 Długość Głowicy: 42-030

Opis techniczny: **TRANS-QUADRO**  
42-030 Długość Głowicy: 42-030

Ważny od: 28 czerwca 2008 do: 27 czerwca 2013

**KIEROWNIK**  
MIEŁA CERTYFIKACJA

**DYREKTOR**  
INSTITUTU NAFTY I GAZU

**BUREAU VERITAS**  
Certification

**GRUPA TRANS - QUADRO**  
Przedsiębiorstwo Właścicielskie Trans-Quadro Sp. z o.o.

ul. Chłomska 6, 42-530 Dąbrowa Górnicza

**ISO 9001:2008**  
ENGBL / POLSKA

Przeznaczenie do dystrybucji: **aparaty na użytkownicy do pomiaru wody przepływającej do kranów i w celu wyznaczenia jej temperatury i zawartości chloru**

Ważny od: 15 marca 2010 do: 15 marca 2013

**BUREAU VERITAS**

**СИСТЕМА СЕРТИФИКАЦИИ ГОСТ Р**  
ГОСТ СТАНДАРТ РОССИИ

**СЕРТИФИКАТ СООТВЕТСТВИЯ**

№ 0478006

Срок действия с: 09.07.2009 до: 09.07.2013

Орган по сертификации: **ПЦ**

Продукция: **TRANS-QUADRO**

Срок действия с: 09.07.2009 до: 09.07.2013

**ПЦ**

**СИСТЕМА СЕРТИФИКАЦИИ ГОСТ Р**  
ГОСТ СТАНДАРТ РОССИИ

**СЕРТИФИКАТ СООТВЕТСТВИЯ**

№ 0478025

Срок действия с: 09.07.2009 до: 09.07.2013

Орган по сертификации: **ПЦ**

Продукция: **TRANS-QUADRO**

Срок действия с: 09.07.2009 до: 09.07.2013

**ПЦ**

**ФЕДЕРАЛЬНОЕ АГЕНТСТВО ПО ТЕХНИЧЕСКОМУ РЕГУЛИРОВАНИЮ И МЕТРОЛОГИИ**  
ФЕДЕРАЛЬНОЕ АГЕНТСТВО ПО ТЕХНИЧЕСКОМУ РЕГУЛИРОВАНИЮ И МЕТРОЛОГИИ

**САНИТАРНО-ЭПИДЕМИОЛОГИЧЕСКОЕ ЗАКЛЮЧЕНИЕ**

№ 0478025

Срок действия с: 09.07.2009 до: 09.07.2013

Орган по сертификации: **ПЦ**

Продукция: **TRANS-QUADRO**

Срок действия с: 09.07.2009 до: 09.07.2013

**ПЦ**

**ФЕДЕРАЛЬНОЕ АГЕНТСТВО ПО ТЕХНИЧЕСКОМУ РЕГУЛИРОВАНИЮ И МЕТРОЛОГИИ**  
ФЕДЕРАЛЬНОЕ АГЕНТСТВО ПО ТЕХНИЧЕСКОМУ РЕГУЛИРОВАНИЮ И МЕТРОЛОГИИ

**РАЗРЕШЕНИЕ**

№ ПР-06-1826

Срок действия с: 09.07.2009 до: 09.07.2013

Орган по сертификации: **ПЦ**

Продукция: **TRANS-QUADRO**

Срок действия с: 09.07.2009 до: 09.07.2013

**ПЦ**

**СИСТЕМА СЕРТИФИКАЦИИ ГОСТ Р**  
ГОСТ СТАНДАРТ РОССИИ

**СЕРТИФИКАТ ЦЕЛЮЩЕСТИ**

№ 077983

Срок действия с: 31 января 2008 до: 30 января 2010

Орган по сертификации: **ПЦ**

Продукция: **TRANS-QUADRO**

Срок действия с: 31 января 2008 до: 30 января 2010

**ПЦ**

**МОНІТРИНГ ОБ'ЄКТОВ ОХОРОНИ ЗДОРОВ'Я І БЕЗПЕКИ НАСЕЛЕННЯ**  
УКРАЇНСЬКИЙ НАЦІОНАЛЬНИЙ ЦЕНТР САНІТАРНО-ЕПІДЕМІОЛОГІЧНОГО НАДІАННЯ

**ЗАТВЕРДЖЕНО**

№ 11/01-2009

Срок действия с: 31 января 2008 до: 30 января 2010

Орган по сертификации: **ПЦ**

Продукция: **TRANS-QUADRO**

Срок действия с: 31 января 2008 до: 30 января 2010

**ПЦ**

**МОНІТРИНГ ОБ'ЄКТОВ ОХОРОНИ ЗДОРОВ'Я І БЕЗПЕКИ НАСЕЛЕННЯ**  
УКРАЇНСЬКИЙ НАЦІОНАЛЬНИЙ ЦЕНТР САНІТАРНО-ЕПІДЕМІОЛОГІЧНОГО НАДІАННЯ

**ДОЗВІЛ**

№ 113.09.26-29.56.4

Срок действия с: 31 января 2008 до: 30 января 2010

Орган по сертификации: **ПЦ**

Продукция: **TRANS-QUADRO**

Срок действия с: 31 января 2008 до: 30 января 2010

**ПЦ**

**МОНІТРИНГ ОБ'ЄКТОВ ОХОРОНИ ЗДОРОВ'Я І БЕЗПЕКИ НАСЕЛЕННЯ**  
УКРАЇНСЬКИЙ НАЦІОНАЛЬНИЙ ЦЕНТР САНІТАРНО-ЕПІДЕМІОЛОГІЧНОГО НАДІАННЯ

**ДОЗВІЛ**

№ 113.09.26-29.56.4

Срок действия с: 31 января 2008 до: 30 января 2010

Орган по сертификации: **ПЦ**

Продукция: **TRANS-QUADRO**

Срок действия с: 31 января 2008 до: 30 января 2010

**ПЦ**

# TRANS **QUADRO**®



**42-520 Dąbrowa Górnicza-Ząbkowice**  
**ul. Chemiczna 6**  
**tel./fax +48 32268 56 25, 32260 52 65**  
**mobile +48 509 676 848**

**e-mail: [trans-quadro@trans-quadro.com.pl](mailto:trans-quadro@trans-quadro.com.pl)**

**[www.trans-quadro.com.pl](http://www.trans-quadro.com.pl)**

